

CLAS[®]

AC 8344

STATION CLIMATISATION AUTOMATIQUE R1234yf
AUTOMATIC AIR CONDITIONING STATION R1234yf

AC 8544

STATION CLIMATISATION AUTOMATIQUE R134a
AUTOMATIC AIR CONDITIONING STATION R134a



AC 8344
AC 8544

STATION CLIMATISATION AUTOMATIQUE R1234yf
STATION CLIMATISATION AUTOMATIQUE R134a



ATTENTION

Avant de retourner ce produit pour quelque raison qu'il soit (problème d'installation, consignes d'utilisation, panne, problème de fabrication...), merci de nous contacter.

Contact :

Vous pouvez nous joindre par mail à sav@clas.com ou bien au 04 79 72 92 80 ou encore vous rendre directement sur notre site clas.com

Si vous avez changé d'avis concernant votre achat, veuillez retourner ce produit avant d'essayer de l'installer.

WARNING

Before returning this product for any reason (installation problem, instructions for use, breakdown, manufacturing problem...), please contact us.

Contact :

You can reach us by mail sav@clas.com or by phone +33(0)4 79 72 69 18 or go directly to our website clas.com

If you have changed your mind regarding your purchase, please return this product before you attempt to install it.

Retrouver toutes notre gamme d'huile de pompe à vide, de consommable,
d'accessoires spécifique à la climatisation sur clas.com



Find our full range of vacuum pump oils, consumables and
air-conditioning-specific accessories on clas.com

CLAS[®]

Symboles d'avertissement utilisés dans le manuel

Attention



Branché à la prise
230V 50Hz



Portez des gants lors de la
manipulation de réfrigérants



Portez des lunettes lors
de la manipulation de
réfrigérants



Protégez contre l'humidité



Lisez attentivement le
manuel d'instructions



INSTRUCTIONS PRÉLIMINAIRES

La station de climatisation est destinée à des fins commerciales et doit être utilisée uniquement par du personnel formé connaissant les principes de la réfrigération, conscient des dangers pouvant découler d'un équipement fonctionnant sous pression avec des substances à très basse température d'ébullition (à 1013 bar, le point d'ébullition du R134a est de -26,1 C°, pour HFO1234yf le point d'ébullition est de -29,4 C°). Nous vous conseillons de lire attentivement le mode d'emploi et de vous conformer strictement aux informations fournies, en accordant une attention particulière aux règles de sécurité. Nous déclinons toute responsabilité résultant d'une mauvaise utilisation de l'équipement, d'une utilisation à des fins autres que celles décrites dans le mode d'emploi, des opérations incorrectes, des dommages résultant d'influences externes. Gardez toujours la station en position verticale afin d'éviter les fuites d'huile et d'endommager le compresseur.

DISPOSITIFS DE SÉCURITÉ

La station est équipée des dispositifs de sécurité suivants:

A) Vanne de surpression sur le réservoir de gaz interne: relâche la pression si le réservoir de gaz dépasse 18 bars. La soupape a pour but de garantir que la pression maximale à l'intérieur du réservoir ne dépasse pas la pression de fonctionnement maximale pour laquelle le réservoir a été conçu. Il est interdit d'intervenir sur cette vanne, toujours contacter un personnel spécialisé et autorisé en cas de dysfonctionnement.

B) Ventilateur de sécurité: ventiler l'appareil en permanence lorsqu'il est utilisé. Le logiciel affiche un message d'avertissement en cas de panne de ce ventilateur. Cet appareil s'applique uniquement aux modèles conçus pour le réfrigérant HFO1234yf.

C) Roues avant avec freins

MISE AU REBUT

- Reportez-vous aux points de collecte spécifiques pour les déchets d'appareils électriques et électroniques (AEE), conformément au règlement CEE RAEE 2002/95 / CE, 2002/96 / EC2003 / 108 / CE correspondant.

- La pompe à vide et les bidons d'huile neuve et usée contiennent des huiles minérales et synthétiques. Par conséquent, des règles spécifiques pour la mise au rebut doivent être suivies. La même procédure doit être suivie pour les résidus de gaz réfrigérant dans la bouteille de stockage. De plus, l'huile d'échappement extraite de la pompe est un déchet spécifique et doit être collectée conformément à la réglementation en vigueur.



CONSIGNES GÉNÉRALES DE SÉCURITÉ

Suivre les consignes générales de sécurité afin de limiter les risques possibles:

- Lire attentivement les instructions avant de commencer à utiliser cette unité A/C;
- Respecter les formations et les instructions du fabricant du réfrigérant;
- Respecter les consignes d'entretien des systèmes A/C du véhicule s'appliquant à l'entreprise;
- Utiliser uniquement avec le réfrigérant indiqué sur la plaque signalétique (HFO1234yf ou R134a);
- Ne pas effectuer de modification à la station;
- Utiliser uniquement des pièces de rechange et des accessoires d'origine;
- Utiliser uniquement des additifs ou des consommables autorisés (demander conseil à un revendeur agréé) ;
- Avant de démarrer la machine, vérifier d'abord si les flexibles de charge et les raccords rapides sont intacts et ne fuient pas;
- Récupérer le réfrigérant des tuyaux avant de relâcher les raccords rapides;
- Ne pas laisser la station sans surveillance lorsqu'elle est allumée; utiliser l'interrupteur principal pour éteindre la station après son utilisation;
- Toujours porter un équipement de protection personnelle, en particulier, des gants et des lunettes de protection, en plus des règles de sécurité générales s'appliquant à l'entreprise;
- Éviter d'inhaler le gaz réfrigérant;
- Éviter le contact de la peau avec du gaz réfrigérant, risque de gel;
- Ne jamais disperser le gaz réfrigérant dans l'environnement;
- Ne pas utiliser la station dans un environnement potentiellement explosif (par exemple: salles de charge des batteries);
- Ne pas fumer pendant l'utilisation de la station de recharge;
- Pendant les opérations, placer la station sur une surface plane et nivelée;
- Ne pas utiliser la station près de flammes ou de sources de chaleur; à des températures élevées, le gaz réfrigérant peut générer des substances toxiques pour inhalation;
- Ne pas utiliser la station dans des environnements très humides et mouillés ou sous la pluie;
- Utiliser la station dans des environnements aérés;
- Pendant les opérations d'entretien, débrancher l'appareil de l'alimentation électrique;
- Éviter de retirer les tuyaux de raccordement si cela n'est pas nécessaire; sinon, toujours créer une aspiration dans les tuyaux avant d'utiliser à nouveau;
- L'entretien doit être effectué par un personnel autorisé et spécialisé;
- Ne pas modifier pour quelque raison que ce soit les dispositifs de sécurité de la station comme la soupape de pression élevée du réservoir interne;
- Ne pas remplir d'air comprimé dans les conduits de la station ou dans le système de climatisation du véhicule (un mélange d'air et de réfrigérant peut être inflammable ou explosif).

À noter que tout dommage résultant d'une mauvaise utilisation de la station de recharge ne sera pas prise en charge par notre garantie. Les consommables tels que les garnitures et les joints pour tuyaux et raccords rapides, les fusibles et les dommages survenus pendant le transport ne font pas partie de la garantie.

CARACTÉRISTIQUES

- écran graphique LCD 128x64 pixels
- compresseur 10cc / Pompe 50l/min / Récup 400g/min
- 2 flacons (huile usagée, huile neuve) 250ml hermétiques avec système de filtration anti-humidité, dotés de raccords rapides mâle avec plongeur
- kit tuyaux 3m
- coupleurs rapides HP/BP
- bouteille interne 9Kg / Limite opérationnelle 1Kg
- ceinture chauffante
- précision de la balance +/- 5g

- outil calibrage/verrouillage
- système de purge d'air automatique
- nettoyage interne du circuit de la station
- station assemblée et testée en usine

DÉBALLAGE

Vérifiez l'intégrité de l'emballage pour éviter les dommages survenus pendant le transport. S'il est sur vos colis, vérifiez l'intégrité de l'indicateur «TILTWATCH» (si l'indicateur est devenu rouge, suivez les instructions appropriées).

Vérifiez l'intégralité de l'équipement et des accessoires correspondants. Les éventuelles non-conformités doivent être immédiatement signalées et inscrites sur les documents de transport. Conservez l'emballage avec soin et réutilisez-le pour de futurs transports.

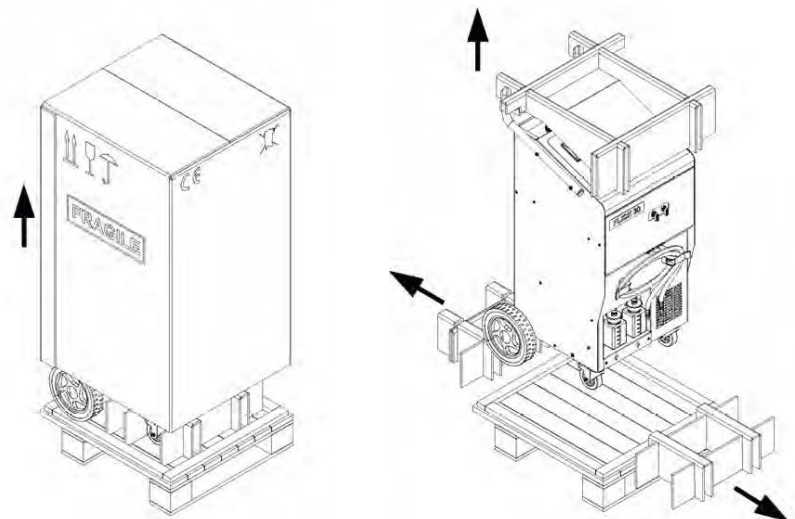

CONTRÔLES PRÉLIMINAIRES

ENLEVEMENT DU BLOCAGE DE TRANSPORT

Avant d'utiliser l'appareil pour la première fois, retirer le crochet qui est vissé à la balance du réservoir pour plus de protection. Il est recommandé de vérifier le bon fonctionnement de la balance, par exemple en accrochant un poids connu à la bouteille pour vérifier la correspondance avec le poids affiché à l'écran.

- 1) Crochet en position de verrouillage de transport
- 2) Crochet en position d'étalonnage

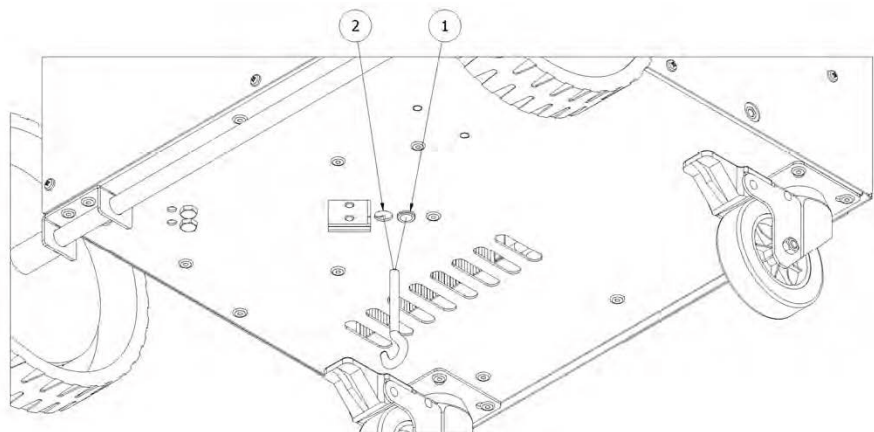

CONTRÔLE DE L'HUILE DE LA POMPE À VIDE

Vérifier le niveau d'huile hydraulique dans la pompe à vide et, si nécessaire, remplir jusqu'au niveau (environ la moitié de l'indicateur de mesure).

- 1) Entrée d'huile
- 2) Indicateur de mesure (réglé à la moitié de l'échelle)
- 3) Vidange d'huile

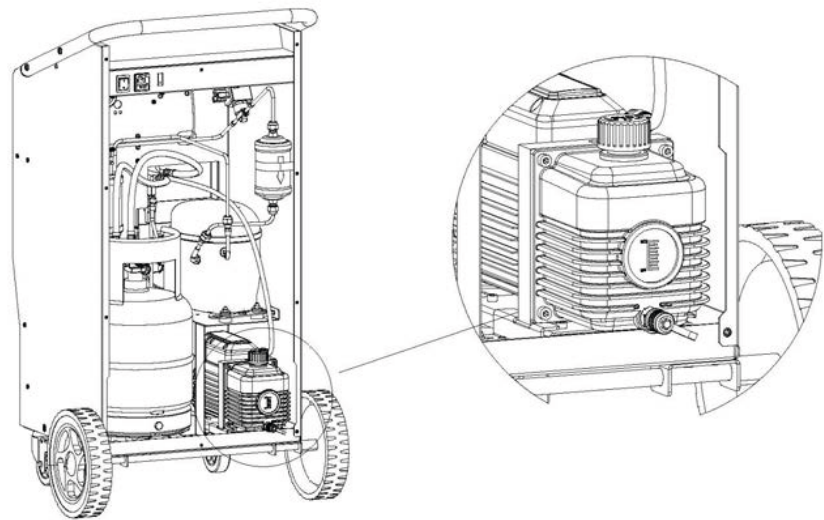

CONNEXION DE TUYAUX

Raccorder les tuyaux de charge à la station (haute pression = ROUGE, basse pression = BLEU). S'assurer que les raccords rapides sont en position «FERMÉ» (tourner dans le sens des aiguilles d'une montre pour fermer).

Effectuer un cycle d'aspiration d'une ou deux minutes suivi d'un test de fuite sous vide. La procédure ci-dessus évite que de l'air reste dans les tuyaux et vérifie les éventuelles fuites. (Voir les instructions correspondantes). Le vide et le test de fuite suivant doivent être répétés chaque fois que les tuyaux de charge peuvent avoir été contaminés par l'air.

Vérifier si le réglage correspondant à la longueur des tuyaux est correct (sélectionner «PARAMÈTRES» puis «LONGUEUR DE TUYAU» et modifier si nécessaire à l'aide des boutons «HAUT» et «BAS».

Si la longueur du tuyau est réglée sur "0" (zéro), à la fin du cycle de travail, la station ne calculera pas le gaz restant dans les tuyaux à la fin du cycle de travail et amènera, par contre, l'utilisateur à aspirer les résidus de gaz dans le système A/C du véhicule.

(Dans le cas d'un test de pression, qui n'est pas précédé d'un cycle de travail standard, la station récupère les résidus de gaz dans le véhicule par défaut, quel que soit le réglage ci dessus).

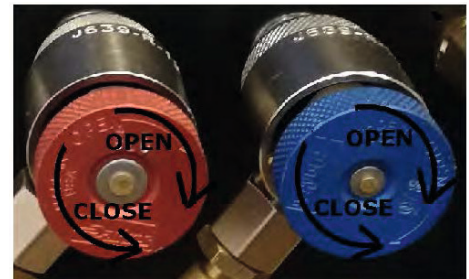

REMPLISSAGE DE LA BOUTEILLE INTERNE

La station est livrée, pour des raisons de sécurité, avec la bouteille de gaz interne vide. Il est donc nécessaire de remplir la bouteille avec une quantité de réfrigérant ne pas inférieure à 2 kg et non supérieure à 80% de la capacité nominale maximale du réservoir (ce pourcentage peut varier en fonction des règles de sécurité locales). Pour remplir le réservoir interne, respecter les instructions du manuel. Pour le raccordement à la bouteille, utiliser le tuyau HP avec le raccord rapide HP.



DESCRIPTION DE LA STATION

Légende :

- 1) Panneau manomètres
- 2) Logement accessoires
- 3) Interrupteur principal
- 4) Ventilateur
- 5) Accès à le reservoir
- 6) Grille d'aération de la pompe à vide
- 7) Roues avec frein
- 8) Logement des bouteilles d'huile
- 9) Tuyaux de raccordement véhicule
- 10) Nouvelle bouteille d'huile
- 11) Bouteille de vidange d'huile
- 12) Robinets haute et basse pression

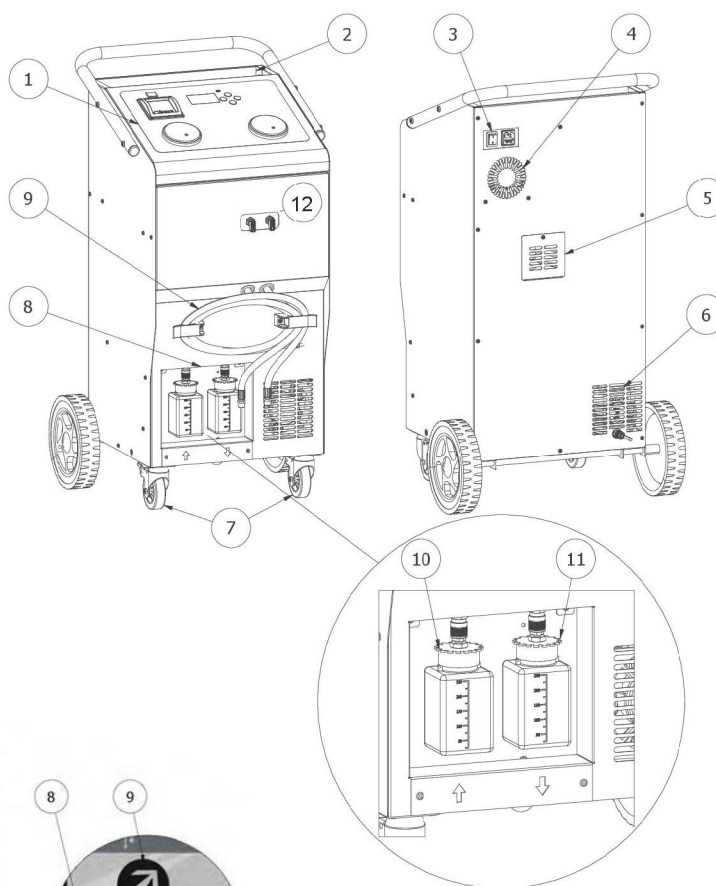

PANNEAU UTILISATEUR

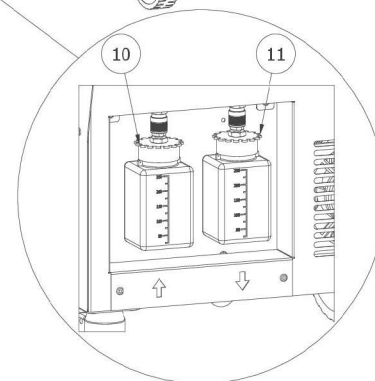

Le panneau utilisateur permet de contrôler les fonctions de l'appareil:

Légende:

- 1) Antenne Bluetooth (en option)
- 2) Boîtier d'imprimante thermique
- 3) Affichage LCD
- 4) Port USB de type mini
- 5) Boutons de commande
- 6) Manomètre Haute Pression
- 7) Manomètre basse Pression
- 8) Bouton BAS
- 9) Bouton HAUT
- 10) Bouton ENTRER
- 11) Bouton SORTIR

ÉCRAN

Le panneau principal du système apparaît juste après la procédure de démarrage. Certaines informations y sont affichées, telles que la quantité de réfrigérant stockée dans le réservoir interne ainsi que la température du réfrigérant. Cela donne à son tour la pression calculée du réservoir, également affichée. Avant de commencer à utiliser le système, comparez cette pression avec la pression réelle indiquée sur le manomètre orange. Si la pression réelle du réservoir est bien inférieure à la pression calculée du réservoir, une quantité de gaz non condensable est présente dans le réservoir. Dans ce cas, purger le réservoir. Les autres informations sont: l'heure actuelle, le compte à rebours des services standard du système et le panneau des notifications.

Appuyez sur HAUT et BAS pour faire défiler la liste des notifications actives et ENTRER pour ouvrir le menu principal.

Menu :

Le menu principal permet d'accéder à toutes les fonctions opérationnelles et de configurer la station A/C.

La fonction actuellement sélectionnée est affichée sur la barre de titre tandis que l'icône correspondante est en surbrillance. La valeur de donnée la plus significative, si elle existe pour une fonction, est affichée juste sous l'icône.

Les trois points à gauche ou à droite de l'écran signifient que le menu comprend d'autres fonctions en faisant défiler vers ce côté.

Appuyer sur HAUT et BAS pour déplacer la sélection parmi les fonctions et appuyer sur ENTRER pour ouvrir le menu de fonction associé.

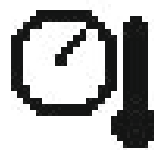
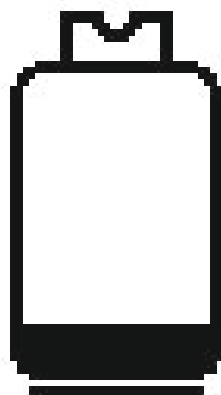
21.3°
4.9 bar

1.4 kg

22/02/2019..10:57

RÉSERVOIR BAS
RÉFRIGÉRANT

1



79 kg



59 h

Liste des véhicules

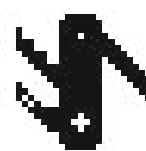
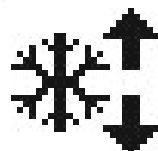

Base de données :

La fonction de base de données permet à l'utilisateur de configurer la station pour effectuer le service de récupération-recharge standard adapté à un véhicule spécifié.

Une sélection à plusieurs niveaux est fournie pour obtenir les informations relatives au système A/C du véhicule.

Le premier niveau sélectionne parmi les bases de données actuellement installées.

Un certain nombre de bases de données peut être installé sur la station, telles que

la base de données des voitures, des camions et des véhicules spéciaux. Ce menu permet de faire défiler la base de données installée et de sélectionner la base souhaitée. Appuyer sur HAUT et BAS pour faire défiler la liste des bases de données et ENTRER pour charger le contenu actuellement affiché.

Voitures

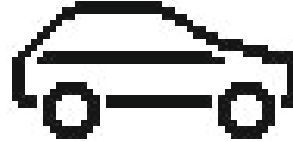

Sélection modèle :

MARQUES

La liste des marques incluses dans la base de données sélectionnée peut être parcourue avec cette fonction pour rechercher celle requise.

Appuyer sur HAUT et BAS pour faire défiler la liste et ENTRER pour ouvrir la liste des modèles liés à la marque actuellement sélectionnée.

MODÈLES

Ce niveau permet d'accéder à la liste des modèles de véhicules liés à la marque sélectionnée de la base de données chargée. Appuyer sur HAUT et BAS pour faire défiler la liste et ENTRER pour ouvrir la liste de tous les systèmes A/C fournis pour le modèle de véhicule actuellement sélectionné.

FERRARI



FERRARI

360 MODENA

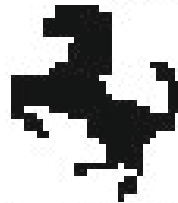

FERRARI

360 MODENA

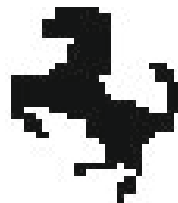

[-]
01/1996-12/2005
750 g Standard

Sélection du type :

C'est le niveau le plus profond de sélection dans une base de données. Un certain nombre de types de systèmes A/C peuvent être installés sur un véhicule en fonction de la configuration du véhicule ou de la période de production.

Si cela est significatif, le nom du système A/C ainsi que la période de production sont affichés. Ces informations vous aideront à sélectionner les bonnes données de réglage de climatisation.

D'autres informations peuvent être affichées, telles que l'huile de compresseur

de climatisation recommandée par le constructeur du véhicule, le type de moteur du véhicule (standard ou hybride incluant les véhicules électriques purs) et les positions de connexion pour les raccords rapides de la station.

Enfin, la quantité de réfrigérant nécessaire au système A/C sélectionné est affichée. Appuyer sur HAUT et BAS pour faire défiler la liste des systèmes A/C fournie pour le véhicule sélectionné, puis sur ENTRER pour configurer la station et passer directement à la fonction A/C.

Service A/C :

 Récupération du réfrigérant

 Drénage huile épuisé

 Pression A/C (si fournie par la station)

 Sous-vide

 Test sous-vide

 Recharge d'huile

 Recharge de colorant (si fournie par la station)

 Essai de charge

 Recharge de réfrigérant

 Test de pression

Édition données d'entrée

Certaines procédures nécessitent des données d'entrée pour être changées.

Une valeur zéro pour les données d'entrée signifie que la procédure correspondante ne sera pas exécutée.

Dans l'exemple, le service VIDE demande à l'utilisateur de définir le temps de vide, tandis que le service CHARGE nécessite la quantité de réfrigérant à charger.

Appuyer sur HAUT et BAS pour changer la valeur d'entrée, sur SORTIE pour confirmer la valeur et revenir au menu Service A/C.

Appuyer sur RETOUR pour confirmer la valeur et commencer le service.

Résumé de la procédure

Quel que soit le type de service A/C, avant de lancer une procédure, le système invite l'utilisateur à afficher un écran de reprise. L'écran affiche le type de service, la marque et le modèle actuels du véhicule, ainsi que la technologie du moteur du véhicule: standard ou hybride/électrique.

Appuyer sur ENTRER pour confirmer le véhicule actuel ou sur HAUT et BAS pour passer à un «véhicule non spécifié» avec un moteur standard ou hybride/électrique. Dans le cas d'une intervention sur un véhicule hybride/électrique et si cela n'a pas encore été fait, le système demandera une procédure de décontamination de l'huile.

Vide

 20:00

Charge

 300 g

Automatique

Non Hybrid

 FERRARI
360 MODENA

Hybrid

Connexion des raccords rapides

Le système demande à l'utilisateur de connecter les tuyaux de charge au véhicule/ bouteille externe/ le composant A/C à rincer (selon la procédure en cours) et d'«ouvrir» le raccords rapide correspondants. Considérer que «ouvrir» les raccords signifie tourner dans le sens horaire, pour les «fermer», tourner dans le sens antihoraire. Ouvrir les robinets haute et basse pression (voir ci-dessus «Description de l'unité» n°12).

En cas de connexion à un véhicule et si ces données sont disponibles, la position des accouplements dans le compartiment moteur sera affichée à droite de l'écran.

La barre de titre affiche la procédure sélectionnée. En poussant HAUT et BAS, l'utilisateur peut configurer le système pour un seul travail de tuyau. Lorsque les raccords sont ouverts, les manomètres du système affichent les pressions internes du système A/C.

Automatique

La fonction lance la séquence complète des services A/C à exécuter de manière automatique. Une valeur d'entrée définie sur zéro signifie que le service associé sera ignoré.

Si le système détecte une condition empêchant la poursuite du processus, il affiche un message d'erreur. La séquence sera interrompue et sera proposée la procédure de récupération finale des raccords. Chaque fois que cela a un sens, la valeur d'entrée est affichée sous l'icône du service associé.

Une valeur de données d'entrée définie sur zéro signifie que le service associé sera ÉTAPE DE SERVICE UNIQUE. Appuyer sur HAUT et BAS pour sélectionner une fonction de service et ENTRER pour démarrer la procédure appropriée. Les fonctions individuelles peuvent être exécutées individuellement ou dans une séquence de service entièrement automatique.

Sélectionner la fonction la plus à gauche pour démarrer la séquence A/C entièrement automatique ou l'une des autres fonctions pour exécuter uniquement la procédure appropriée.

Appuyer sur SORTIE pour interrompre la procédure de travail sans tenir compte des progrès.

Si le système détecte une condition qui empêche de continuer, la séquence sera interrompue et sera proposée la procédure finale de récupération des tuyaux.

Automatic Service



NON-HYBRIDE

VÉHICULE NON SPÉCIFIÉ

✓ HYBRIDE

Automatique

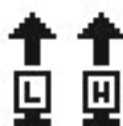

Connecter les tuyaux au véhicule et ouvrir les raccords.

Automatique

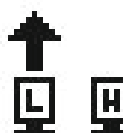

Connecter le tuyau BP au véhicule et ouvrir le raccord.

Automatic Service



1m



+0g

ÉTAPE DE SERVICE UNIQUE

Appuyer sur HAUT et BAS pour sélectionner une fonction de service et ENTRER pour démarrer la procédure appropriée. Les fonctions individuelles peuvent être exécutées individuellement ou dans une séquence de service entièrement automatique. Sélectionner la fonction la plus à gauche pour démarrer la séquence de services A/C entièrement automatique ou l'une des autres fonctions pour exécuter uniquement la procédure appropriée. Appuyer sur SORTIE pour interrompre la procédure de travail sans tenir compte des progrès.

Si le système détecte une condition qui empêche de continuer, la séquence sera interrompue et sera proposée la procédure finale de récupération des tuyaux.

Récupération

Pendant cette phase, le système récupère le réfrigérant du système A/C et le pousse dans le réservoir interne.

Lorsque la pression dans les conduites internes et dans le véhicule diminue et atteint la limite inférieure, le compresseur s'arrête. La station vérifie si la pression augmente (ce qui signifie que les résidus de réfrigérant doivent encore être récupérés du véhicule) et, dans le cas, effectue un nouveau cycle de récupération. La procédure se termine définitivement lorsque la pression se stabilise sur les valeurs inférieures.

Récupération de l'huile

Si au moins 50 g de réfrigérant ont été récupérés, la procédure de drainage démarre automatiquement juste après la procédure de récupération du réfrigérant. L'écran affiche la quantité de réfrigérant récupérée.

L'écran affiche la quantité de réfrigérant récupérée et la quantité d'huile drainé (si votre modèle est équipé d'une balance à huile). La procédure est ignorée pour les faibles quantités de réfrigérant récupéré.

Vide

La procédure du VIDE permet d'éliminer les traces d'air et d'humidité dans le système C.

Il est fortement recommandé de disposer d'un VIDE long et approprié, en particulier lorsque le système A/C est ouvert, par exemple pour modifier un composant. Si la procédure ne peut pas atteindre une pression de vide satisfaisante, elle cessera et indiquera une fuite possible dans le système A/C.

Lorsque le temps de vide programmé expire, la procédure TEST DU VIDE démarre automatiquement si le paramètre associé n'est pas réglé à zéro.

Récupération



Récupération



Récupération huile



Vide



Contrôle fuites

La procédure TEST VIDE commence automatiquement après la procédure VIDE. Cette procédure de test de la pression de vide persistera sur le système A/C pendant une durée de test définie. Si la pression du système A/C augmente, le système vous informera d'une éventuelle fuite dans le système A/C.

La durée du test est définie dans le MENU CONFIGURATION -> CONFIGURATION TRAVAIL-> TEST VIDE.

Si le temps du test de vide est réglé à zéro, le test sera ignoré.

Injection huile

Le cycle RECHARGE D'HUILE restaure un manque d'huile dans le circuit A/C qui pourrait survenir à la suite d'une récupération de réfrigérant.

La quantité d'huile à remplir peut être réglée au début du service entièrement automatique ainsi qu'avant le cycle de remplissage. Ce MODE SEMI-AUTOMATIQUE vous permet de vérifier la quantité d'huile vidangée après le cycle de récupération de réfrigérant précédent et de définir une valeur correspondante à remplir.

Définir la valeur sur X pour obtenir ce mode.

Exemple :

- X signifie que la station s'arrêtera après le cycle de vide et attendra le réglage de l'utilisateur

«0 g» signifie que la station ne chargera pas d'huile

«5 g» signifie que la station chargera 5 g dans le système A/C.

La recharge d'huile n'est possible que si le système A/C est vide et doit être suivie d'une charge de réfrigérant.

Test recharge (Modèles YF uniquement)

Cette procédure effectue un test de pré-charge avec une quantité de réfrigérant réduite (15% de la quantité totale) afin d'exclure les fuites éventuelles. Une fois le réfrigérant chargé, l'appareil vérifie la durée définie et contrôle la stabilité de la pression.

Lorsque la période de test est terminée, le réfrigérant est récupéré dans le réservoir interne afin d'éviter toute erreur quant à la précision de la procédure de charge de réfrigérant suivante. S'il est possible d'effectuer un test sous pression avec de l'azote (test d'effort), le cycle de pré-charge ne sera pas nécessaire.

Recharge réfrigérant

La procédure permet de charger la quantité de réfrigérant souhaitée dans le système A/C.

Toute injection précédente d'huile et de colorant sera entraînée dans le système A/C par le fluide réfrigérant au cours de cette phase. La quantité qui reste dans les tuyaux après le cycle de charge est automatiquement calculée et récupérée dans le réservoir.

Seulement si le réglage de la longueur du tuyau a été réglé sur «0», l'appareil guidera l'utilisateur pour démarrer le système A/C afin de récupérer les résidus de réfrigérant laissés dans les tuyaux dans le réservoir interne.

Contrôle des fuites



Introduction huile



Pre-charge



Charge



ACCESSOIRES

Ce menu regroupe un certain nombre de phases accessoires fournies pour fonctionner à la fois sur le système A/C et sur les pièces détachées.

L'ensemble comprend une procédure de RINÇAGE et le dit cycle EASY FLUSH.

Easyflush (optionel, nous contacter)

Le cycle «EASYFLUSH» remplit et récupère automatiquement le réfrigérant liquide dans le système A/C (ou dans des parties de celui-ci).

Pour vérifier si le réfrigérant (l'huile mélangée avec le réfrigérant) est contaminé ou non, utiliser le kit d'accessoires Easyflush.

- Connecter le système A/C du véhicule (ou une partie de celui-ci) à la station à l'aide du kit d'accessoires «EASYFLUSH», comme indiqué dans les instructions correspondantes.

- Sélectionner «EASYFLUSH» et définir la quantité de réfrigérant souhaitée (en fonction du volume de la pièce à rincer)

- Appuyer sur ENTRER

Avant le rinçage, l'appareil effectuera automatiquement un cycle de vide afin de rechercher les fuites éventuelles. Le cycle de vide est obligatoire pour éviter toute fuite de gaz dans l'environnement.

Détection fuites A/C

Le cycle de détection des fuites A/C permet de tester le système A/C avec de l'azote et de détecter les fuites à l'aide d'un détecteur de fuite électronique. Pour effectuer le test, vous aurez besoin d'une bouteille de gaz d'azote (utiliser votre propre bouteille ou le code de commande CFU13.209), un kit de test d'azote (code CFU-NITRO ou CFU-NITRO-HD) et un détecteur de fuite (code CFU13.209). Ces accessoires ne sont pas inclus dans l'équipement de la station A/C et doivent être commandés séparément. Connecter la bouteille d'azote à la station, régler la pression à 10 Bar (suggéré), définir une durée de test et appuyer sur ENTER pour lancer le test. Toute baisse de pression (et par conséquent toute possibilité de fuite) entraînera une série de sons d'avertissement.

ACCESSOIRES

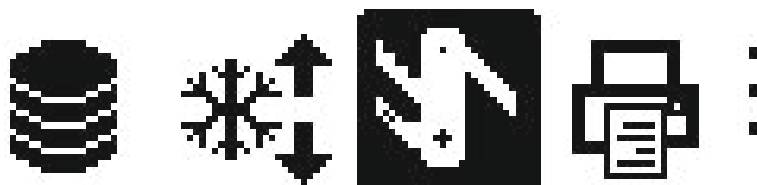

Easyflush

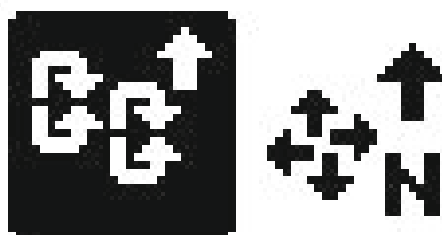

DÉTECTION FUITES A/C

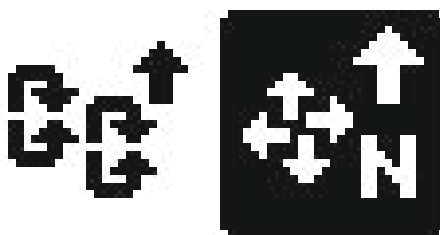

DÉTECTION FUITES A/C



RAPPORTS

Le menu rapports fournit les fonctions pour afficher et imprimer le rapport relatif au service effectué avec la station. Un raccourci est fourni au dernier service alors qu'un autre menu permet de parcourir la liste de tous les services. Un rapport spécial est créé pour afficher, imprimer et réinitialiser un nombre de compteurs, y compris tous ceux requis par les règles FGas.

DERNIER SERVICE A/C

En appuyant sur ENTER, l'appareil affichera les données relatives au dernier service A/C effectué par l'appareil. Il est possible de l'imprimer (si une imprimante est présente dans votre appareil) en sélectionnant ENTRER ou de revenir à la page précédente en choisissant EXIT.

Services A/C

Cette fonction permet de naviguer dans le REGISTRE des services internes. Le REGISTRE répertorie tous les services effectués sur cette station, triés par mois. Le service peut être visualisé et le reçu peut être imprimé.

RÉINITIAL. COMPTEURS

La fonction affiche les compteurs relatifs au réfrigérant récupéré par la station, le réfrigérant et l'huile utilisés pour remplir les véhicules.

Appuyer sur ENTRER pour imprimer un reçu. Une fois le processus d'impression terminé, le système vous invite à réinitialiser le compteur. Appuyer sur ENTRER pour confirmer la réinitialisation du compteur et SORTIE pour quitter sans réinitialisation.

Rapports

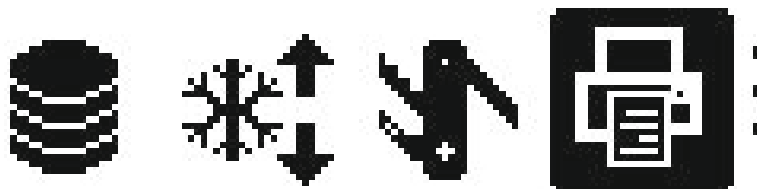

Dernier Service A/C

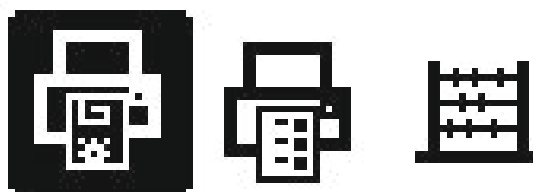

Services A/C



Compteurs d'unité

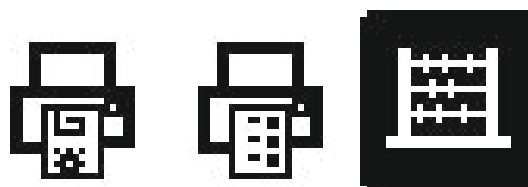

AC 8344
AC 8544

STATION CLIMATISATION AUTOMATIQUE R1234yf
STATION CLIMATISATION AUTOMATIQUE R134a



GESTION DE LA STATION

Ce menu regroupe un certain nombre de fonctionnalités qui permettent à l'utilisateur de procéder à une auto-maintenance régulière, telles que :

- la charge du réservoir interne et le remplissage
- les cycles d'autonettoyage
- le cycle de décontamination
- la fonction de test de la balance

REEMPLIR LA BOUTEILLE

Utiliser ce cycle pour charger ou remplir le réservoir interne. Une donnée d'entrée est demandée qui est la quantité de réfrigérant à charger. Veuillez considérer qu'en fonction de la longueur du tuyau, une plus grande quantité de réfrigérant sera chargée. Pour une longueur de 3 m, la recharge finale sera plus élevée d'environ 300/400 grammes par rapport à la valeur définie.

LAVAGE INTERNE

Ce cycle effectue un rinçage interne du réfrigérant dans le but de nettoyer le circuit interne en éliminant l'huile et la saleté. Après le rinçage, le cycle prévoit la vidange d'huile et le vide interne. Une utilisation régulière du cycle AUTO-NETTOYAGE peut d'améliorer l'efficacité et la durée de vie de la station.

GESTION STATION



REEMPLIR BOUTEILLE



REEMPLIR BOUTEILLE

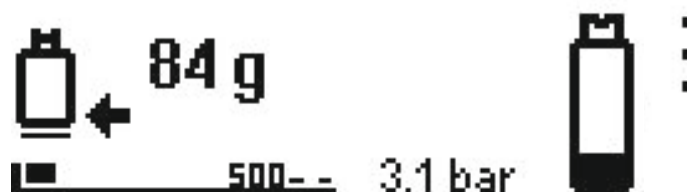

AUTO-NETTOYAGE



AUTO-NETTOYAGE

Flushing

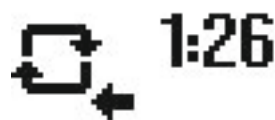

3.2 bar

DÉCONTAMINATION

Le cycle DECONTAMINATION est un cycle spécial d'autonettoyage qui permet de préparer la station à fonctionner avec une huile différente.

En ce qui concerne le cycle AUTO-NETTOYANT, celui-ci implique également les tuyaux de charge. Selon la configuration de TRACEUR-HYBRID, l'utilisateur peut être invité à changer la bouteille d'huile. Dans le cas suivant, le cycle permettra d'amorcer le tuyau d'huile interne. Voir le menu CONFIGURATION - CONFIGURATION TRAVAIL - TRACEUR. Après les opérations préliminaires ci-dessus, le système exécute trois cycles consécutifs de charge et de récupération du réfrigérant.

Remarque : le cycle est effectué automatiquement lorsqu'un entretien est effectué sur un véhicule hybride après que la station a travaillé sur un véhicule non hybride.

Decontamination



Decontamination

Flushing



5.5 bar

TEST DU POIDS

Tous les modèles de stations sont fournies avec une balance interne pour une mesure précise du réfrigérant récupéré et chargé. Selon le modèle, une autre balance est fournie pour obtenir la valeur de l'huile vidangée et de l'huile rechargée.

Deux procédures sont fournies pour permettre de tester la balance en vérifiant avec un poids d'échantillon.

Pour tester la balance réfrigérante, placez un échantillon d'au moins 100 g accroché au crochet fourni. Pour tester la balance à huile, placez le poids de l'échantillon dans une bouteille d'huile vide.

La différence mesurée est affichée à l'écran.

TEST POIDS



TEST POIDS



113346

RÉGLAGES

Le menu réglages regroupe toutes les fonctions de configuration de la station.

L'heure interne et la langue d'affichage peuvent être définies avec cette fonction, ainsi que d'autres paramètres, permettant à l'utilisateur de régler les phases de fonctionnement.

Réglages



Date/heure

Pour régler la date et l'heure actuelles, utiliser les boutons HAUT et BAS pour augmenter/diminuer et appuyer sur ENTRER pour confirmer et passer au réglage suivant.

Date/Heure



Date/Heure

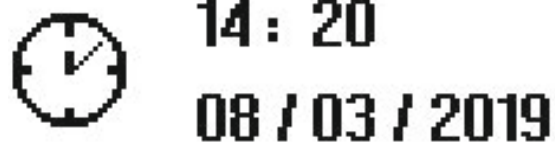

Langue

Choisir la langue à utiliser par l'appareil et appuyer sur ENTER pour confirmer et quitter le réglage.

Langue



Langue



Réglage écran

Choisir les valeurs de luminosité/contraste de l'écran LCD souhaitées à l'aide des boutons HAUT et BAS et appuyer sur ENTRER pour confirmer et quitter le réglage.

Réglages LCD



Réglages LCD



TRAVAIL

Ce menu regroupe un certain nombre de paramètres de réglage qui permettent à l'utilisateur de régler le cycle A/C en fonction de ses nécessités. Ces paramètres affectent à la fois la durée et la précision du service. Il est fortement recommandé de lire attentivement les paragraphes suivants avant de modifier ces valeurs.

RÉGLAGE TRAVAIL



Test récupération

Le paramètre définit la longueur de la période CONTRÔLE pendant le cycle de RÉCUPÉRATION. Le cycle de RÉCUPÉRATION alterne les périodes de récupération réelle du réfrigérant pendant lesquelles le compresseur interne est allumé, avec des périodes de contrôle lorsque le compresseur est éteint et que le système vérifie une éventuelle augmentation de pression.

En réglant ce paramètre sur une durée plus courte, cela pourrait entraîner un cycle de RÉCUPÉRATION plus court, mais une plus grande quantité de réfrigérant fuira pendant le cycle sous vide. La valeur recommandée pour ce paramètre est de 3 minutes. La valeur minimale est de 1 minute.

TEST RÉCUPÉRATION



TEST RECUPÉRATION



Contrôle fuites

Après un cycle de VIDE, un cycle TEST DU VIDE est automatiquement exécuté. Les tests de vérification de la pression de vide resteront stables près de -1 000 mbar. Le cycle s'arrête si une augmentation significative de la pression est détectée. Le paramètre définit la durée du test. Une valeur de zéro signifie que le test sera ignoré.

CONTROLE FUTES



CONTROLE FUTES



Longueur tuyaux

Configurer la longueur des tuyaux de charge actuellement utilisés (la longueur par défaut est de 3 000 cm, ce qui peut varier en fonction du modèle de votre appareil).

REMARQUE : si la longueur du flexible est réglée sur la longueur correcte des tuyaux, la station calculera automatiquement la quantité de réfrigérant restant dans les tuyaux de charge après le service. Ces résidus de réfrigérant seront alors automatiquement récupérés dans le réservoir interne. Si, au contraire, la longueur des tuyaux a été réglée sur «0», l'appareil guidera l'utilisateur pour récupérer les résidus de gaz restants dans les tuyaux du système A/C au lieu de les récupérer à nouveau dans l'appareil.

Longueur tuyaux



Longueur tuyaux



IMPRIM. GAZ RÉCUPÉRÉ

Le paramètre configure si la quantité de réfrigérant récupérée du système A/C du véhicule doit être imprimée (OUI / NON). Appuyer sur ENTRER pour confirmer votre choix.

Imprim. gaz récupéré



Imprim. gaz récupéré



INFO

Le menu fournit une série d'informations sur votre appareil:

- Modèle
- Numéro de série
- Version FW
- Nom (de la station pour identifier la station)

Sur la page suivante (appuyer sur le bouton AUGMENTER pour changer de page):

- Capacité de la bouteille
- Fluide réfrigérant utilisé

Info

Model: AC 8344
Serial: 06739
Vers.: 1.3.0
Name:

Info

Serv.: 23/03/19 13:41
Charges: 4/4
Filter: 1/80 kg
Pump: 0/60 h

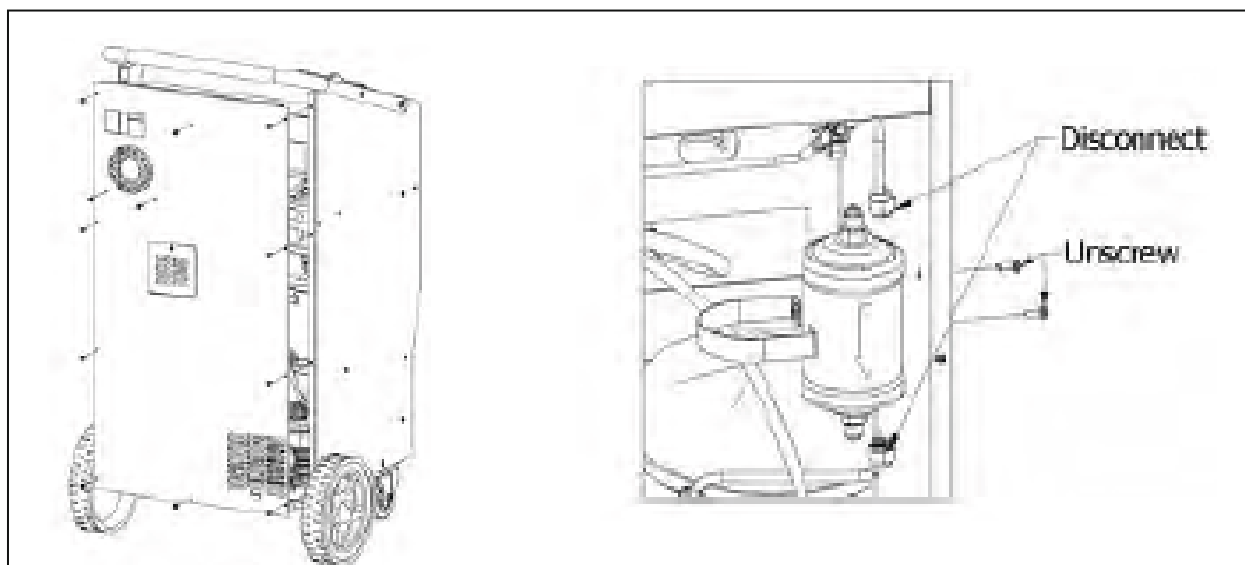
MAINTENANCE

La maintenance doit être effectuée par un centre spécialisé afin de s'assurer que la garantie du produit n'est pas interrompue. La station enregistre les opérations de maintenance afin de surveiller les heures de travail des filtres et de l'huile de pompe à vide. Ces compteurs doivent être réinitialisés par le personnel de service.

REPLACEMENT DU FILTRE

Remplacez le filtre une fois par an ou lorsque la station vous avertit qu'un changement est nécessaire. Récupérez les résidus de gaz laissés dans les tuyaux de charge et dans le filtre. Remplacez par des filtres d'origine uniquement.

ATTENTION! Les filtres doivent être montés en fonction du sens d'écoulement indiqué par la flèche indiquée sur les filtres eux-mêmes (voir dessin).

REPLACEMENT DE L'HUILE POMPE A VIDE

Ouvrir les vis **réf.1** et **3** pour vidanger l'huile de la pompe. Laisser la pompe tourner pendant quelques secondes pour se vider complètement. Remplir avec de l'huile jusqu'au milieu de la vue. Vis **réf. 2** tourner la pompe pendant quelques secondes, vérifier si le niveau a changé, ajouter de l'huile s'il en manque.

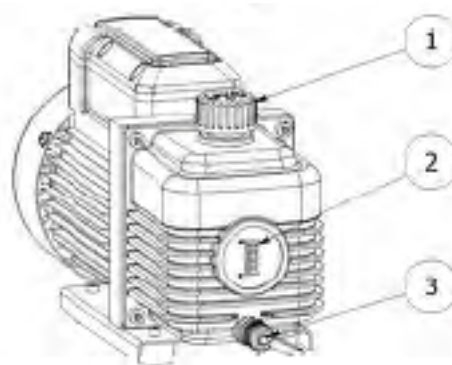
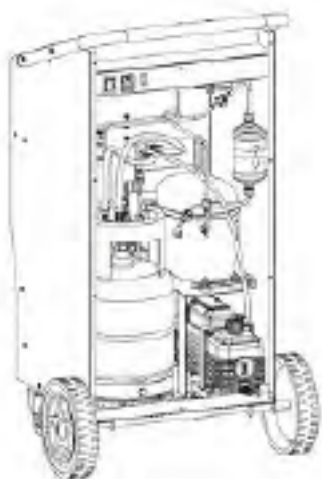

Warning symbols used in the manual

Caution



Plugged into 230V 50Hz
socket



Wear gloves when handling
refrigerants



Wear goggles when
handling refrigerants



Protect against moisture



Read the instruction manual
carefully



PRELIMINARY INSTRUCTIONS

The air-conditioning station is intended for commercial use and must be operated only by trained personnel familiar with the principles of refrigeration, and aware of the dangers that can arise from equipment operating under pressure with substances at very low boiling temperatures (at 1013 bar, the boiling point of R134a is -26.1 C° , for HFO1234yf the boiling point is -29.4 C°). We advise you to read the operating instructions carefully and to comply strictly with the information provided, paying particular attention to safety rules. We accept no liability for misuse of the equipment, use for purposes other than those described in the operating instructions, incorrect operation or damage resulting from external influences. Always keep the station in an upright position to prevent oil leaks and damage to the compressor.

SAFETY DEVICES

The station is equipped with the following safety devices:

- A) Overpressure valve on the internal gas tank: releases pressure if the gas tank exceeds 18 bar. The purpose of the valve is to ensure that the maximum pressure inside the tank does not exceed the maximum operating pressure for which the tank has been designed. It is forbidden to intervene on this valve; always contact authorized specialist personnel in the event of malfunction.
- B) Safety fan: ventilate the unit at all times when in use. The software displays a warning message if this fan fails. This device applies only to models designed for HFO1234yf refrigerant.
- C) Front wheels with brakes

WASTE DISPOSAL

- Refer to the specific collection points for waste electrical and electronic equipment (WEEE), in accordance with the corresponding EEC regulations RAEE 2002/95 / CE, 2002/96 / EC2003 / 108 / CE.- The vacuum pump and the new and used oil cans contain mineral and synthetic oils. Consequently, specific rules for disposal must be followed. The same procedure must be followed for refrigerant gas residues in the storage cylinder. In addition, the exhaust oil extracted from the pump is a specific waste and must be collected in accordance with current regulations.



GENERAL SAFETY INSTRUCTIONS

Follow general safety instructions to limit possible risks:

- Read the instructions carefully before starting to use this A/C unit;
- Comply with the refrigerant manufacturer's training and instructions;
- Comply with the vehicle A/C system maintenance instructions applicable to the company;
- Use only with the refrigerant indicated on the nameplate (HFO1234yf or R134a);
- Do not make any modifications to the station;- Use only original spare parts and accessories;
- Use only authorized additives or consumables (ask an authorized dealer for advice);
- Before starting the machine, first check that the charging hoses and quick release couplings are intact and not leaking;
- Recover the refrigerant from the hoses before releasing the quick-release couplings;
- Do not leave the station unattended when it is switched on; use the main switch to switch off the station after use;
- Always wear personal protective equipment, in particular gloves and goggles, in addition to the general safety rules applying to the company;
- Avoid inhalation of refrigerant gas;
- Avoid skin contact with refrigerant gas, risk of freezing;
- Never disperse refrigerant gas in the environment;
- Do not use the station in a potentially explosive environment (e.g. battery charging rooms);
- Do not use the station in a potentially explosive environment (e.g. battery charging rooms): battery charging rooms);
- During operation, place the station on a flat, level surface;
- Do not use the station near flames or heat sources; at high temperatures, refrigerant gas can generate substances toxic to inhalation;
- Do not use the station in very damp or wet environments, or in the rain;
- Use the station in ventilated environments;
- During maintenance operations, disconnect the unit from the power supply;
- Avoid removing the connecting hoses if not necessary; otherwise, always create suction in the hoses before using again;
- Maintenance must be carried out by authorized and specialized personnel;
- Do not, for any reason whatsoever, modify the station's safety devices such as the high-pressure valve on the internal reservoir;
- Do not fill compressed air into the station's ducts or into the vehicle's air-conditioning system (a mixture of air and refrigerant may be flammable or explosive).

Please note that any damage resulting from misuse of the charging station will not be covered by our warranty. Consumables such as gaskets and seals for hoses and quick-release couplings, fuses and transport damage are not covered by warranty.

UNBOXING

Specifications :

- 128x64 pixel LCD graphic display
- 10cc compressor / 50l/min pump / 400g/min recuperator
- 2 hermetically sealed 250ml bottles (used oil, new oil) with anti-moisture filtration system, equipped with male quick connectors with plunger
- 3m hose kit
- HP/BP quick couplers
- internal cylinder 9Kg / operational limit 1Kg
- heating belt
- scale precision +/- 5g
- calibration/locking tool
- automatic air purge system
- internal cleaning of station circuit
- factory-assembled and tested

UNBOXING

Check the integrity of the packaging to avoid damage in transit. If it is on your packages, check the integrity of the «TILTWATCH» indicator (if the indicator has turned red, follow the appropriate instructions). Any non-conformities must be reported immediately and recorded on the shipping documents. Save the packaging carefully and reuse it for future shipments.

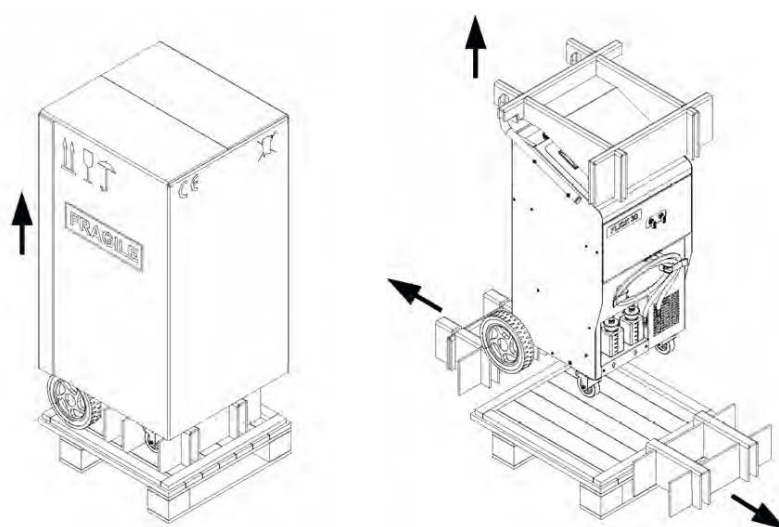

PRELIMINARY CHECKS

REMOVING THE TRANSPORT LOCK

Before using the unit for the first time, remove the hook that is screwed to the tank scale for added protection. It is advisable to check that the scale is operating correctly, for example by hanging a known weight on the bottle to check that it corresponds to the weight shown on the display.

- 1) Hook in transport lock position
- 2) Hook in calibration position

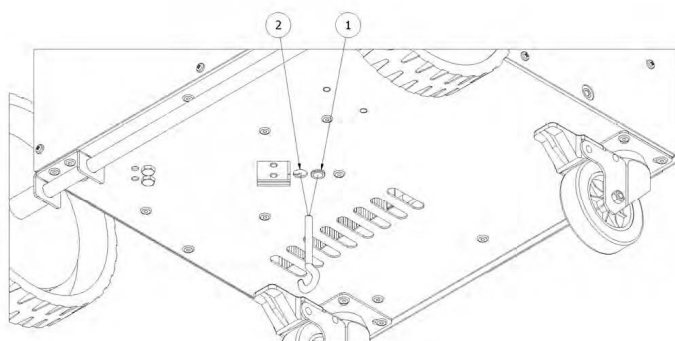

CHECKING VACUUM PUMP OIL

Check the hydraulic oil level in the vacuum pump and, if necessary, top up to the level (about half the gauge).

- 1) Oil inlet
- 2) Gauge (set at half scale)
- 3) Oil drain

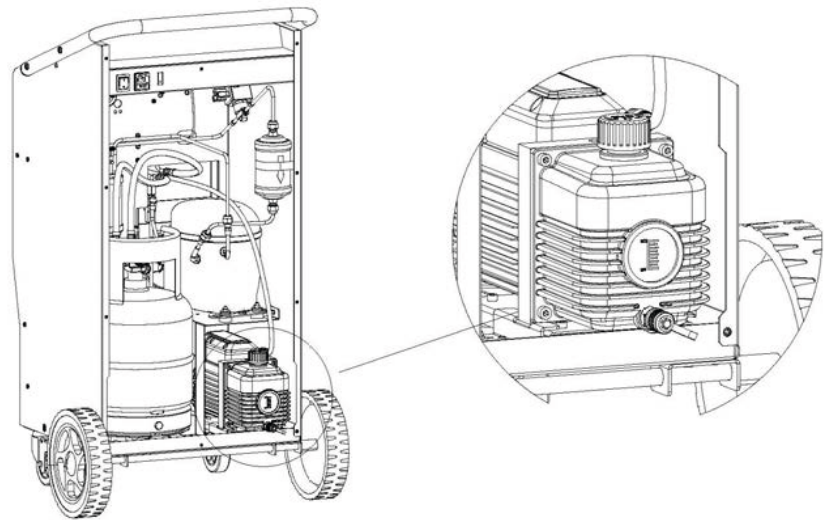

PIPE CONNECTION

Connect charging hoses to station (high pressure = RED, low pressure = BLUE). Make sure the quick-release couplings are in the «CLOSED» position (turn clockwise to close). Perform a one- or two-minute suction cycle followed by a vacuum leak test. The above procedure prevents air from remaining in the pipes and checks for leaks. (See corresponding instructions). The vacuum and subsequent leak test must be repeated whenever the charging pipes may have become contaminated with air. Check that the setting corresponding to the pipe length is correct (select «SETTINGS» then «PIPE LENGTH» and modify if necessary using the «UP» and «DOWN» buttons. If the hose length is set to «0» (zero), at the end of the work cycle, the station will not calculate the gas remaining in the hoses at the end of the work cycle and will, instead, instruct the user to suck the residual gas out of the vehicle's A/C system. (In the case of a pressure test, which is not preceded by a standard work cycle, the station recovers the residual gas in the vehicle by default, regardless of the above setting).

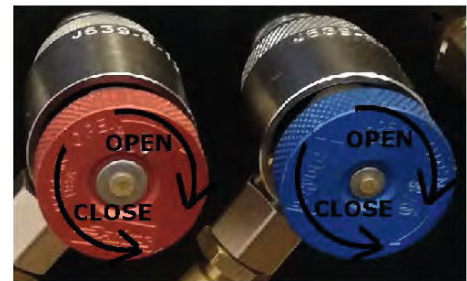

FILLING THE INTERNAL BOTTLE

For safety reasons, the station is delivered with the internal gas cylinder empty. It is therefore necessary to fill the cylinder with a quantity of refrigerant not less than 2 kg and not more than 80% of the maximum nominal capacity of the tank (this percentage may vary according to local safety regulations). To fill the internal tank, follow the instructions in the manual. To connect to the cylinder, use the HP hose with the HP quick connector.

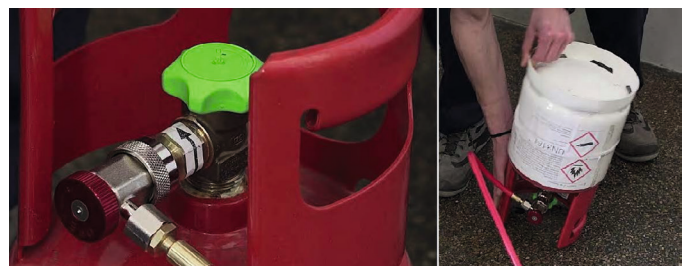

STATION DESCRIPTION

Legend:

- 1) Pressure gauge panel
- 2) Accessory housing
- 3) Main switch
- 4) Fan
- 5) Tank access
- 6) Vacuum pump ventilation grid
- 7) Wheels with brake
- 8) Oil bottle housing
- 9) Vehicle connection hoses
- 10) New oil bottle
- 11) Oil drain bottle
- 12) High and low pressure taps

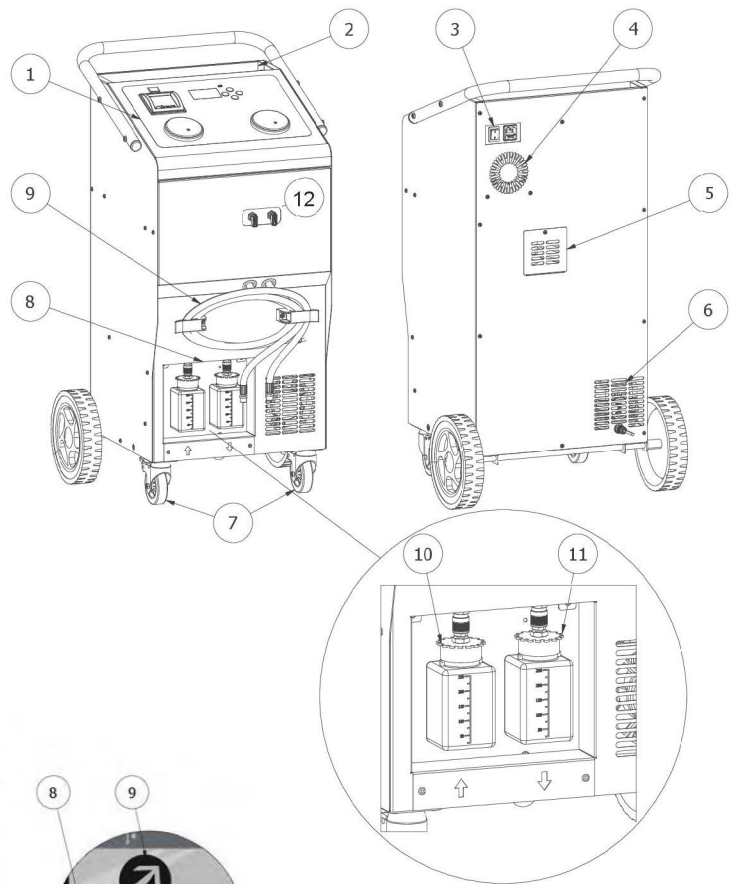

USER PANEL

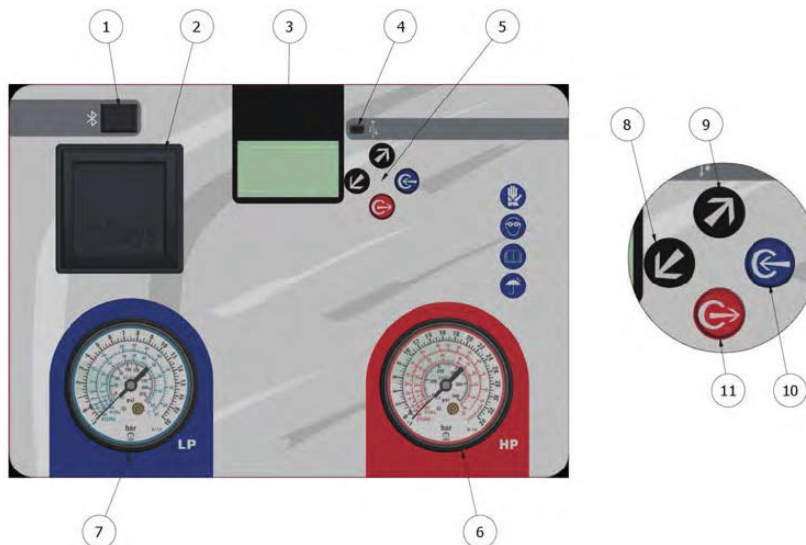

The user panel controls device functions:Legend:

- 1) Bluetooth antenna (optional, consult us)
- 2) Thermal printer housing
- 3) LCD display
- 4) Mini USB port
- 5) Control buttons
- 6) High pressure gauge
- 7) Low pressure gauge
- 8) LOW button
- 9) HIGH button
- 10) ENTER button
- 11) EXIT button

SCREEN

The system's main panel appears just after the start-up procedure, displaying information such as the amount of refrigerant stored in the internal tank and the refrigerant temperature, which in turn gives the calculated tank pressure, also displayed. Before starting to use the system, compare this pressure with the actual pressure indicated on the orange pressure gauge. If the actual reservoir pressure is well below the calculated reservoir pressure, a quantity of non-condensable gas is present in the reservoir. Other information includes: the current time, the system's standard service countdown timer and the notifications panel. Press UP and DOWN to scroll through the list of active notifications, and ENTER to open the main menu.

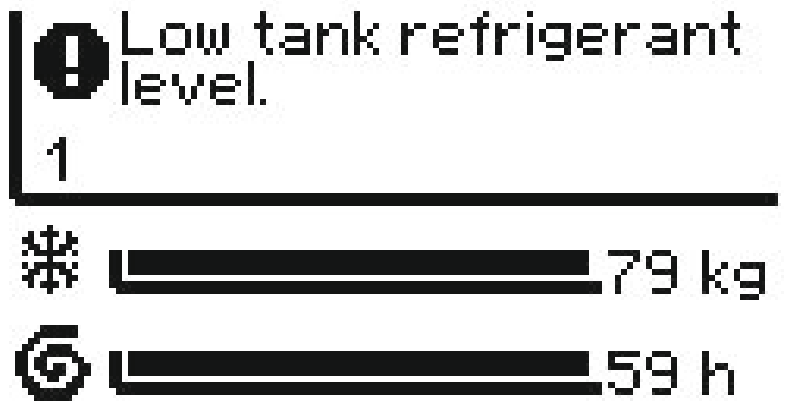

Menu :

The main menu is used to access all operational functions and to configure the A/C station. The currently selected function is displayed on the title bar, while the corresponding icon is highlighted. The most significant data value, if available for a function, is displayed just below the icon. The three dots to the left or right of the screen mean that the menu includes other functions by scrolling to that side. Press UP and DOWN to move the selection among the functions, and press ENTER to open the associated function menu.



Database :

The database function allows the user to configure the station to perform the standard recovery-recharge service suitable for a specified vehicle. A multi-level selection is provided to obtain information relating to the vehicle's A/C system. The first level selects from the databases currently installed. A number of databases can be installed on the station, such as the car, truck and special vehicle database. This menu allows you to scroll through the installed database and select the desired one.

Press UP and DOWN to scroll through the list of databases and ENTER to load the currently displayed content.

CAR

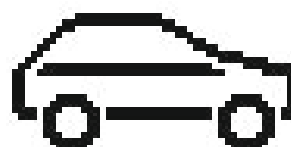

Model selection :

BRANDS

The list of brands included in the selected database can be browsed with this function to find the one required. Press UP and DOWN to scroll the list and ENTER to open the list of models linked to the currently selected brand.

MODELS

This level provides access to the list of vehicle models linked to the selected brand in the loaded database. Press UP and DOWN to scroll the list and ENTER to open the list of all A/C systems supplied for the vehicle model currently selected.

FERRARI

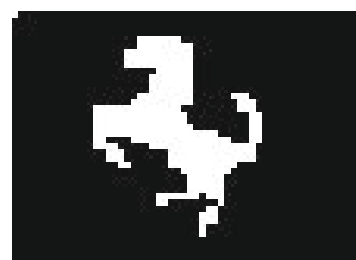

FERRARI

360 MODENA



FERRARI

360 MODENA



[-]
01/1996-12/2005
750 g Standard

Type selection :

This is the deepest level of selection in a database. A number of A/C system types may be installed on a vehicle, depending on vehicle configuration or production period. If relevant, the A/C system name and production period are displayed. This information will help you select the right A/C setup data. This information will help you to select the correct A/C set-up data. Other information may be displayed, such as compressor air conditioning oil recommended by the



vehicle manufacturer, vehicle engine type (standard or hybrid including pure electric vehicles) and connection positions for the station's quick connectors. Finally, the quantity of refrigerant required for the selected A/C system is displayed. Press UP and DOWN to scroll through the list of A/C systems supplied for the selected vehicle, then press ENTER to configure the station and go straight to the A/C function.

A/C service :

- | | | | |
|---|----------------------------|---|--------------------|
|  | Refrigerant recovery |  | Oil refill |
|  | Exhaust oil drain |  | Dye oil refill |
|  | A/C system pressure stress |  | Charge trial |
|  | Vacuum |  | Refrigerant charge |
|  | Vacuum test |  | A/C operative test |

Input data editing

Some procedures require input data to be changed. A zero value for the input data means that the corresponding procedure will not be executed. In the example, the EMPTY service requires the user to set the vacuum time, while the CHARGE service requires the amount of refrigerant to be charged. Press UP and DOWN to change the input value, press EXIT to confirm the value and return to the A/C service menu. Press BACK to confirm the value and start the service.

Procedure summary

Whatever the type of A/C service, before initiating a procedure, the system prompts the user to display a recovery screen. Press ENTER to confirm the current vehicle, or UP and DOWN to switch to an «unspecified vehicle» with a standard or hybrid/electric engine. If you are working on a hybrid/electric vehicle and have not already done so, the system will request an oil decontamination procedure.

VACCUM

 **20:00**

Charge

 **300 g**

AUTOMATIC

✓ Non Hybrid

 ✓ FERRARI
360 MODENA
Hybrid



Quick-connect couplings

The system asks the user to connect the charging hoses to the vehicle/ external cylinder/ A/C component to be flushed (depending on the current procedure) and to «open» the corresponding quick-release couplings. Consider that «opening» the fittings means turning clockwise, to «close» them, turning counter-clockwise. Open the high and low pressure valves (see above «Unit description» n°12). If connected to a vehicle and if this data is available, the position of the couplings in the engine compartment will be displayed on the right of the screen. The title bar displays the selected procedure. By pushing UP and DOWN, the user can configure the system for a single hose job. When the couplings are open, the system pressure gauges display the internal pressures of the A/C system.

Automatic

The function initiates the complete sequence of A/C services to be performed automatically. An input value set to zero means that the associated service will be ignored. If the system detects a condition preventing the process from continuing, it displays an error message.

The sequence will be interrupted and the final connection recovery procedure will be proposed. An input data value set to zero means that the associated service will be a SINGLE SERVICE STEP. Press UP and DOWN to select a service function and ENTER to start the appropriate procedure. Individual functions can be performed individually or in a fully automatic service sequence.

Select the left-most function to start the fully automatic A/C sequence or one of the other functions to perform only the appropriate procedure. Press EXIT to interrupt the work procedure regardless of progress.

If the system detects a condition that prevents continuation, the sequence will be interrupted and the final hose recovery procedure will be proposed.

Automatic Service

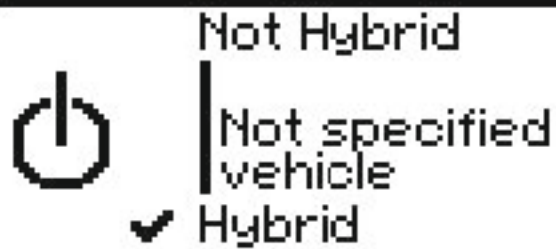

AUTOMATIC

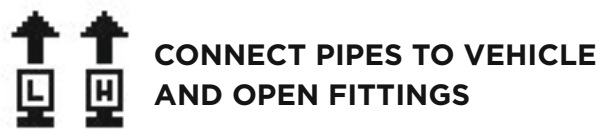

AUTOMATIC



Automatic Service



SINGLE SERVICE STEP

Press UP and DOWN to select a service function and ENTER to start the appropriate procedure. Individual functions can be performed individually or in a fully automatic service sequence. Select the left-most function to start the fully automatic A/C service sequence, or one of the other functions to perform the appropriate procedure only. If the system detects a condition that prevents the sequence from continuing, the sequence will be interrupted and the final hose recovery procedure will be proposed.

Recovery

During this phase, the system recovers refrigerant from the A/C system and pushes it into the internal receiver. When the pressure in the internal lines and in the vehicle drops to the lower limit, the compressor stops. The station checks whether the pressure is rising (which means that residual refrigerant still needs to be recovered from the vehicle) and, if so, performs a new recovery cycle. The procedure ends when the pressure stabilizes at the lower values.

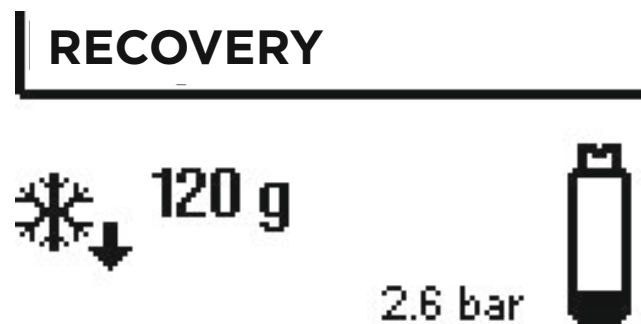

Oil recuperation

If at least 50 g of refrigerant have been recovered, the draining procedure starts automatically immediately after the refrigerant recovery procedure.

The display shows the amount of refrigerant recovered and the amount of oil drained (if your model is fitted with an oil scale). The procedure is skipped for small quantities of recovered refrigerant.

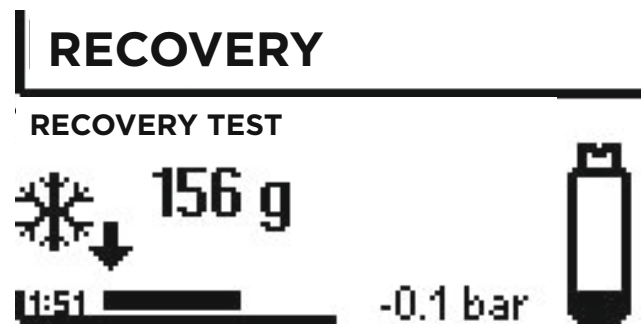

Vacuum

The VACUUM procedure eliminates traces of air and moisture in the A/C system. A long and appropriate VACUUM is strongly recommended, especially when the A/C system is opened, for example to modify a component. If the procedure cannot reach a satisfactory vacuum pressure, it will stop and indicate a possible leak in the A/C system. When the programmed vacuum time expires, the VACUUM TEST procedure starts automatically if the associated parameter is not set to zero.



Leak control

The VACUUM TEST procedure starts automatically after the VACUUM procedure. This vacuum pressure test procedure will persist on the A/C system for a set test time. If the A/C system pressure increases, the system will inform you of a possible leak in the A/C system. The test duration is set in MENU CONFIGURATION -> WORK CONFIGURATION-> VACUUM TEST. If the vacuum test time is set to zero, the test will be ignored.

LEAK CONTROL



Oil injection

The OIL REFILL cycle restores a lack of oil in the A/C circuit that may occur following refrigerant recovery. The amount of oil to be refilled can be set at the start of fully automatic service, as well as before the refill cycle. This SEMI-AUTOMATIC MODE allows you to check the amount of oil drained after the previous refrigerant recovery cycle, and set a corresponding value to be refilled. This SEMI-AUTOMATIC MODE allows you to check the amount of oil drained after the previous refrigerant recovery cycle and set a corresponding value to be refilled. Set the value to X to obtain this mode. **Example:-** X means that the station will stop after the vacuum cycle and wait for the user setting «0 g» means that the station will not charge oil «5 g» means that the station will charge 5 g into the A/C system. Oil recharging is only possible if the A/C system is empty and must be followed by a refrigerant charge.

OIL INJECTION



Test recharge (YF models only)

This procedure performs a pre-charging test with a reduced quantity of refrigerant (15% of the total quantity) to exclude possible leaks. Once the refrigerant has been charged, the unit checks the set time and pressure stability, and when the test period is over, the refrigerant is returned to the internal reservoir to avoid any error in the accuracy of the next refrigerant charging procedure. If it is possible to carry out a pressure test with nitrogen (stress test), the pre-charging cycle will not be necessary.

Pre-charge



Charge



Coolant refill

The procedure charges the desired quantity of refrigerant into the A/C system. Any previous oil and dye injection will be carried into the A/C system by the refrigerant during this phase. The quantity remaining in the pipes after the charging cycle is automatically calculated and recovered from the reservoir. Only if the hose length setting has been set to «0», will the unit guide the user to start the A/C system to recover the refrigerant residue left in the hoses in the internal reservoir.

ACCESSORIES

This menu groups together a number of accessory phases supplied to operate on both the A/C system and spare parts, including a RINSE procedure and the so-called EASY FLUSH cycle.

Easyflush (optional, consult us)

The «EASYFLUSH» cycle automatically fills and recovers the liquid refrigerant in the A/C system (or parts of it).to check whether the refrigerant (the oil mixed with the refrigerant) is contaminated or not, use the «EASYFLUSH» accessory kit (not included in the standard version). - Connect the vehicle's A/C system (or part of it) to the station using the «EASYFLUSH» accessory kit, as indicated in the relevant instructions.-

Select «EASYFLUSH» and set the desired quantity of refrigerant (depending on the volume of the part to be flushed)- Press ENTER Before flushing, the unit will automatically perform a vacuum cycle to check for any leaks. The vacuum cycle is mandatory to prevent gas leaks into the environment.

A/C leak detection

The A/C leak detection cycle tests the A/C system with nitrogen and detects leaks using an electronic leak detector. To perform the test, you'll need a nitrogen gas cylinder (use your own cylinder or order code CFU13.209), a nitrogen test kit (code CFU-NITRO or CFU-NITRO-HD) and a leak detector (code CFU13.209). These accessories are not included in the A/C station equipment and must be ordered separately. Connect the nitrogen cylinder to the station, set the pressure to 10 bar (suggested), define a test duration and press ENTER to start the test. Any drop in pressure (and therefore any possibility of leakage) will trigger a series of warning sounds.

Accessories

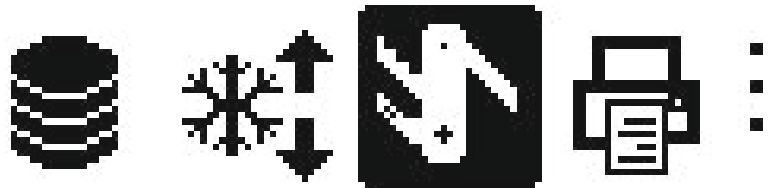

Easyflush

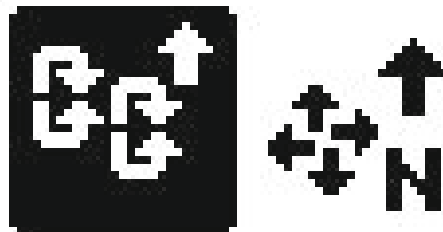

A/C Leaks Detect

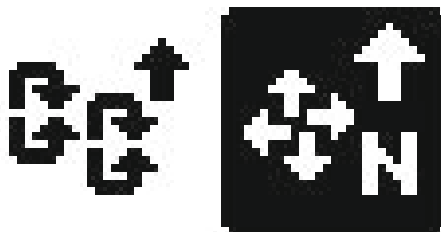

A/C Leaks Detection





REPORTS

The reports menu provides functions for displaying and printing the report relating to the service performed with the station. A special report is created to display, print and reset a number of counters, including all those required by FGas rules.

REPORTS

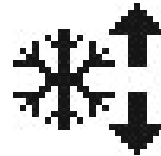

LAST A/C SERVICE

Press ENTER to display the data relating to the last A/C service performed by the unit. You can print it out (if a printer is present) by selecting ENTER, or return to the previous page by selecting EXIT.

LAST A/C SERVICE

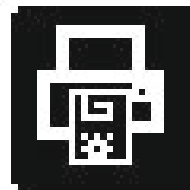

A/C services

The REGISTER lists all services performed on this station, sorted by month. The service can be viewed and the receipt printed.

A/C SERVICES

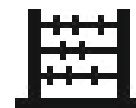
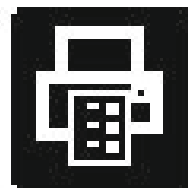

RESET COUNTERS

Press ENTER to print a receipt. Once the printing process has been completed, you will be prompted to reset the counter. Press ENTER to confirm counter reset and EXIT to exit without reset.

RESET COUNTERS

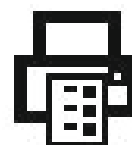

STATION MANAGEMENT

This menu contains a number of functions enabling the user to perform regular self-maintenance, such as:

- internal tank charging and filling
- self-cleaning cycles
- decontamination cycle
- scale test function

FILLING THE BOTTLE

Use this cycle to charge or refill the internal receiver. One input is required, which is the quantity of refrigerant to be charged. Please consider that, depending on the length of the hose, a greater quantity of refrigerant will be charged. For a length of 3 m, the final charge will be about 300/400 grams more than the set value.

INTERNAL WASHING

This cycle performs an internal refrigerant rinse to clean the internal circuit, removing oil and dirt. After rinsing, the cycle performs an oil drain and internal vacuum. Regular use of the AUTO-CLEAN cycle can improve the station's efficiency and service life.

Unit Management



Bottle Load



Bottle Load



Self Cleaning



Self Cleaning

Flushing



DECONTAMINATION

The DECONTAMINATION cycle is a special self-cleaning cycle to prepare the station for operation with a different oil, while the AUTO-NETTOYANT cycle also involves the charging hoses. Depending on the TRACEUR-HYBRID configuration, the user may be prompted to change the oil bottle. In this case, the cycle will prime the internal oil hose. See CONFIGURATION menu - WORK CONFIGURATION - TRACEUR. After the above preliminary operations, the system performs three consecutive refrigerant charge and recovery cycles. Note: the cycle is performed automatically when servicing a hybrid vehicle after the station has worked on a non-hybrid vehicle.

Decontamination



Decontamination

Flushing



5.5 bar

WEIGHT TEST

All station models are supplied with an internal scale for accurate measurement of reclaimed and charged refrigerant. Depending on the model, another scale is supplied to obtain the value of drained and recharged oil. Two procedures are provided to enable the scale to be tested by checking with a sample weight. To test the refrigerant scale, place a sample of at least 100 g hanging from the hook provided. To test the oil scale, place the sample weight in an empty oil bottle, and the measured difference is displayed on the screen.

Tank Scale



Tank Scale

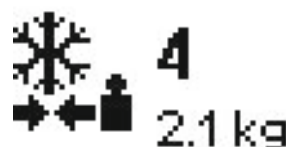

2.1 kg

13346

SETTINGS

The settings menu groups together all the station's configuration functions: internal time and display language can be set here, along with other parameters, enabling the user to adjust the operating phases.

SETTINGS





Date/time

To set the current date and time, use the UP and DOWN buttons to increase/decrease and press ENTER to confirm and move on to the next setting.

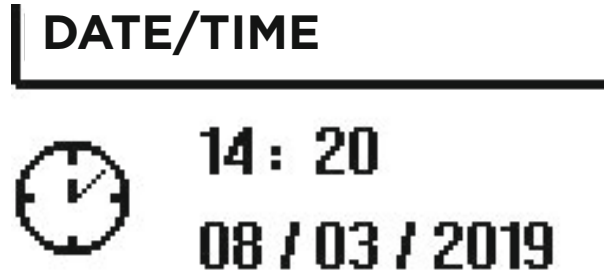

Language

Select the language to be used by the device and press ENTER to confirm and exit the setting.



Screen settings

Select the desired LCD brightness/contrast values using the UP and DOWN buttons and press ENTER to confirm and exit the setting.

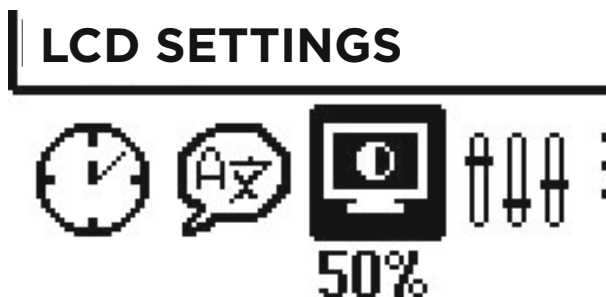

WORK

This menu contains a number of setting parameters that enable the user to adjust the A/C cycle to suit his or her needs. These parameters affect both the duration and precision of service. We strongly recommend that you read the following paragraphs carefully before modifying these values.

Working Setup



Recovery test

The parameter defines the length of the CONTROL period during the RECOVERY cycle. The RECOVERY cycle alternates periods of actual refrigerant recovery when the internal compressor is on, with control periods when the compressor is off and the system is checking for pressure build-up. Setting this parameter to a shorter duration may result in a shorter RECOVERY cycle, but more refrigerant will leak during the vacuum cycle. The recommended value for this parameter is 3 minutes. The minimum value is 1 minute.

Recovery Check



Recovery Check



Leak control

After a VACUUM cycle, a VACUUM TEST cycle is automatically executed. Vacuum pressure verification tests will remain stable near -1,000 mbar. The cycle stops if a significant increase in pressure is detected. The parameter defines the duration of the test. A value of zero means that the test will be ignored.

Vacuum Test



Vacuum Test





Pipe length

Set the length of the charging hoses currently in use (the default length is 3,000 cm, which may vary depending on your unit model).

NOTE: If the hose length is set to the correct hose length, the station will automatically calculate the amount of refrigerant remaining in the charging hoses after service. This residual refrigerant is then automatically recovered in the internal tank. If, on the other hand, the hose length has been set to «0», the unit will guide the user to recover the residual gas remaining in the A/C system's hoses, instead of reclaiming it from the unit.

PIPE LENGTH



PIPE LENGTH



PRINT. RECOVERED GAS

The parameter configures whether the amount of refrigerant recovered from the vehicle's A/C system is to be printed (YES / NO). Press ENTER to confirm your choice.

PRINT. RECOVERED GAS



PRINT. RECOVERED GAS



INFO

The menu provides a series of information about your device:

- Model- Serial number
- FW version- Name (of the station to identify the station)

On the next page (press the INCREASE button to change page):

- Cylinder capacity
- Refrigerant used

Info

Model: AC 8344
Serial: 06739
Vers.: 1.3.0
Name:

Info

Serv.: 23/03/19 13:41
Charges: 4/4
Filter: 1/80 kg
Pump: 0/60 h

MAINTENANCE

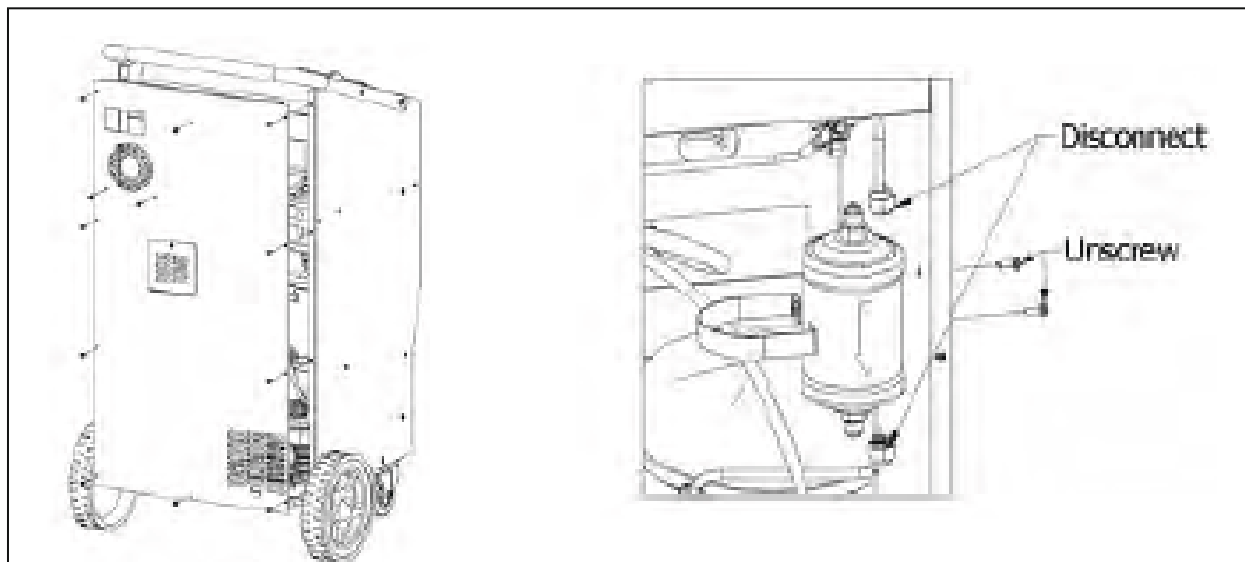

Maintenance must be effected by a specialized center afin to ensure that the product warranty is not interrupted. The station records maintenance operations afin to monitor the working hours of the filters and vacuum pump oil. These counters must be reset by service personnel.

FILTER REPLACEMENT replace the filter once a year or when the station warns you that a change is necessary. Collect any gas residues left in the charge pipes and in the filter. Replace with original filters only.

ATTENTION! filters must be fitted according to the direction of flow indicated by the flèche shown on the filters themselves (see drawing).

VACUUM PUMP OIL REPLACEMENT open screws ref.1 and 3 to drain the oil from the pump. Let the pump run for a few seconds to drain completely. Fill with oil up to the middle of the sight glass. screw ref. 2 turn the pump for a few seconds, check if the level has changed, add oil if it's missing.

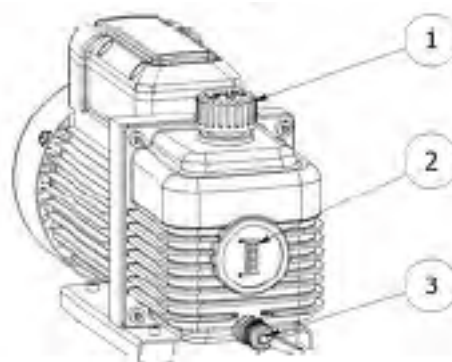
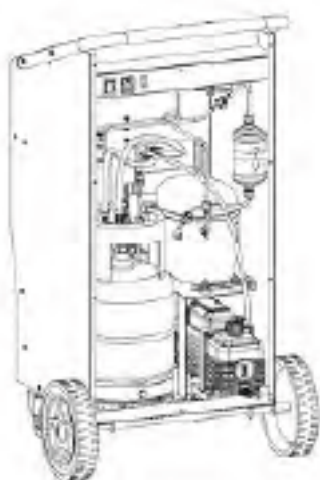



DECLARATION DE CONFORMITE CE EC DECLARATION OF CONFIRMITY



Nous, We,

CLAS EQUIPEMENTS
Z. A. de la Crouza
73800 Chignin – France

DECLARONS

Sous notre responsabilité que le produit :

DECLARE THAT,

Under our responsibility, the following products:

Modèle / Model :

**_ STATION CLIMATISATION AUTOMATIQUE R1234yf / AUTOMATIC AIR CONDITIONING STATION
R1234yf**

Type :

_ AC 8344

Est fabriqué en conformité à la **directive compatibilité électromagnétique 2014/30/UE, la directive basse tension 2014/35/UE, la directive machine 2006/42/CE et la directive RoHS** suivant les normes :

Is manufactured in conformity with the **electromagnetic compatibility directive 2014/30/EU, low voltage directive 2014/35/EU, machinery directive 2006/42/EC and RoHS directive** following standards :

- EN 61000-3-2:2006/A1:2009/A2:2009 ; EN 61000-3-3:2008 ; EN 61000-6-1:2007 ; EN 61000-6-3:2007
- EN 61010-1:2010
- EN 61326-1:2007
- EN 62233:2008

Chignin le 09.04.2024

Benoît DUPUIS, responsable technique

CLAS EQUIPEMENTS - SAS au capital de 130 000€, R.C.S Chambéry : 409 786 944, N° TVA Intracommunautaire FR 13 409 786 944

Siège social, Z.A de la Crouza – 73800 CHIGNIN - FRANCE ☎+33 (0)4 79 72 62 22 - 📠+33 (0)4 79 72 52 86

✉ contact@clas.com - www.clas.com



DECLARATION DE CONFORMITE CE EC DECLARATION OF CONFIRMITY



Nous, We,

CLAS EQUIPEMENTS
Z. A. de la Crouza
73800 Chignin – France

DECLARONS

Sous notre responsabilité que le produit :

DECLARE THAT,

Under our responsibility, the following products:

Modèle / Model :

**_ STATION CLIMATISATION AUTOMATIQUE R134a / AUTOMATIC AIR CONDITIONING STATION
R134a**

Type :

_ AC 8544

Est fabriqué en conformité à la **directive compatibilité électromagnétique 2014/30/UE, la directive basse tension 2014/35/UE, la directive machine 2006/42/CE et la directive RoHS** suivant les normes :

Is manufactured in conformity with the **electromagnetic compatibility directive 2014/30/EU, low voltage directive 2014/35/EU, machinery directive 2006/42/EC and the RoHS directive** following standards :

- EN 61000-3-2:2006/A1:2009/A2:2009 ; EN 61000-3-3:2008 ; EN 61000-6-1:2007 ; EN 61000-6-3:2007
- EN 61010-1:2010
- EN 61326-1:2007
- EN 62233:2008

Chignin le 09.04.2024

Benoît DUPUIS, responsable technique

CLAS EQUIPEMENTS - SAS au capital de 130 000€, R.C.S Chambéry : 409 786 944, N° TVA Intracommunautaire FR 13 409 786 944

Siège social, Z.A de la Crouza – 73800 CHIGNIN - FRANCE ☎+33 (0)4 79 72 62 22 - 📠+33 (0)4 79 72 52 86

✉ contact@clas.com - www.clas.com



CLAS Equipements

83 chemin de la CROUZA
73800 CHIGNIN
FRANCE

Tél. +33 (0)4 79 72 62 22
Fax. +33 (0)4 79 72 52 86

AC 8344

STATION CLIMATISATION AUTOMATIQUE R1234yf

AUTOMATIC AIR CONDITIONING STATION R1234yf

AC 8544

STATION CLIMATISATION AUTOMATIQUE R134a

AUTOMATIC AIR CONDITIONING STATION R134a

Si vous avez besoin de composants ou de pièces, contactez le revendeur
En cas de problème veuillez contacter le technicien de votre distributeur agréé

If you need components or parts, please contact the reseller.
In case of problems, please contact your authorized technician.